

# Всероссийские соревнования по спортивному туризму на пешеходных дистанциях

28 июля – 3 августа 2012г

г. Красноярск, ул. Лесная, 2а

## УСЛОВИЯ СОРЕВНОВАНИЙ В ДИСЦИПЛИНЕ «ДИСТАНЦИЯ – ПЕШЕХОДНАЯ - СВЯЗКА» (КОРОТКАЯ)

Класс дистанции: 3  
Длина дистанции: 1200 м  
Набор высоты: м  
Количество технических этапов: 6

- На всех этапах диаметр горизонтальных опор от 25 см до 35 см
- Все судейские карабины являются неразъемными (если иное не указано в условиях этапа)
- Все этапы оборудованы РЗ

### ПЕРЕЧЕНЬ ЭТАПОВ, ПАРАМЕТРЫ, ОБОРУДОВАНИЕ И УСЛОВИЯ ПРОХОЖДЕНИЯ

#### СТАРТ

Расстояние до блока этапов 1-2: 250 м

#### БЛОК ЭТАПОВ 1-2. Навесная переправа – Спуск. КВ =

##### Этап 1. Навесная переправа.

Параметры этапа:

| Длина этапа | Расстояние от ТО до ОЗ |
|-------------|------------------------|
| 28 м        | 1 м                    |

Оборудование этапа:

ИС – БЗ, ТО – 2 судейских карабина, КП – начало ОЗ.

ЦС – ОЗ, ТО – 2 судейских карабина.

Действия: первый участник до дна оврага - по п. 5.12. с ВКС, далее - по п. 5.3. Организация перил - по п.5.6. Движение участников - по п. 5.9. Снятие перил - по п. 5.7.1.

Обратное движение: по КОХ (коридор обратного хода).

##### Этап 2. Спуск.

Параметры этапа:

| Длина этапа | Крутизна |
|-------------|----------|
| 18 м.       | до 40°   |

Оборудование этапа:

ИС – ОЗ, ТО – 2 судейских карабина.

ЦС – БЗ, КП – окончание ОЗ.

Действия: организация перил по п. 5.6. Движение участников по п. 5.12.1. без ВКС. Снятие перил по п. 5.7.1.

Обратное движение: по КОХ (коридор обратного хода).

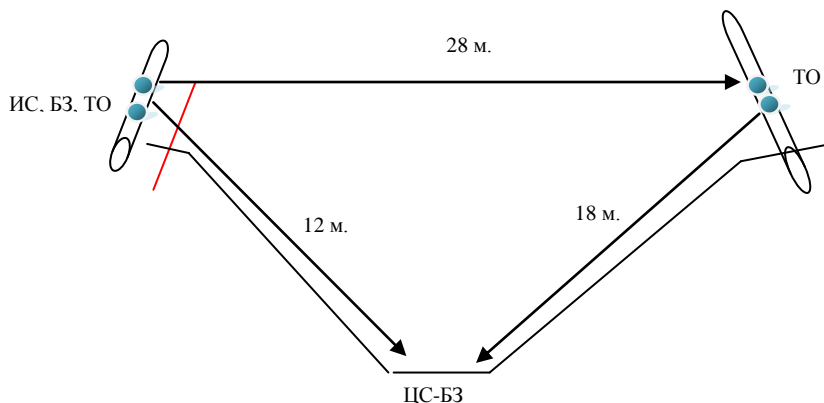

Расстояние до этапа 3:190 м

#### Этап 3. Подъем. = .

Параметры этапа:

| Длина этапа | Крутизна | Дополнительная информация                      |
|-------------|----------|--|
| 35 м        | До 40°   | ППС -1, ППС -2, ППС – 3, ТО - судейские петли. |

Оборудование этапа:

ИС – БЗ, КП – начало ОЗ.

ППС – 1, ППС – 2, ППС – 3.

ЦС – БЗ, КЛ – окончание ОЗ, ТО.

Действия: Первый участник проходит по п.5.4., используя ППС. Второй – по п.5.10.

Обратное движение: по п.5.12.1. без ВКС.

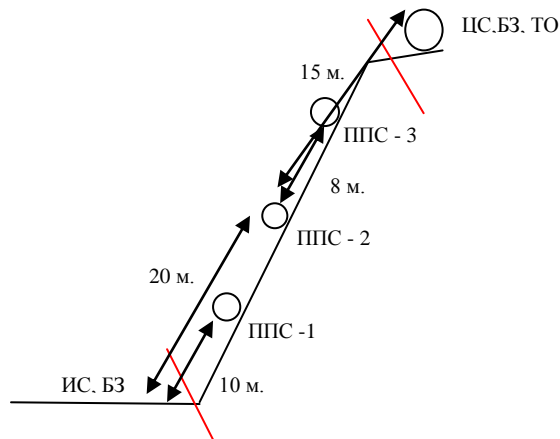

Расстояние до этапа 4: 190 м

**Этап 4. Параллельные перила. КВ =**

Параметры этапа:

| Длина этапа | Крутизна | Расстояние от ТО до ОЗ |
|-------------|----------|------------------------|
| 20 м        | 5°       | 2 м                    |

Оборудование этапа:

ИС – БЗ, КЛ – начало ОЗ, ТО - 1 судейский карабин.

Судейские перила.

ЦС – БЗ, КЛ – окончание ОЗ, ТО – 1 судейский карабин.

Действия: движение участников - по п.5.8.

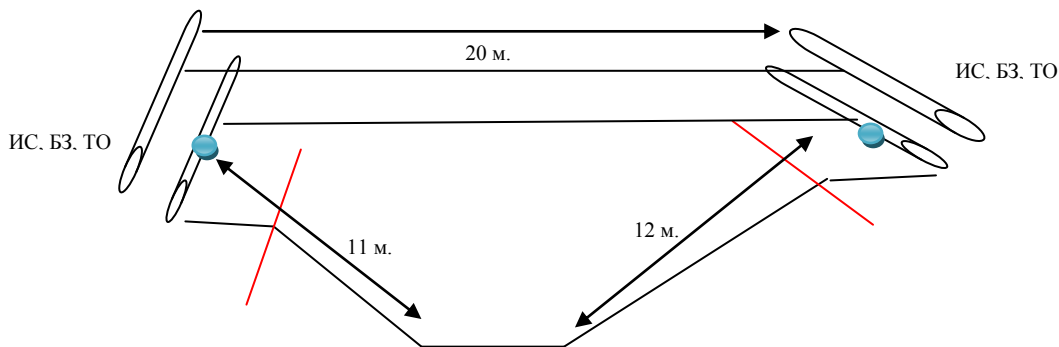

Расстояние до этапа 5: 15 м

**Этап 5. Навесная переправа. КВ =**

Параметры этапа:

| Длина этапа | Расстояние от ТО до ОЗ | Дополнительная информация                         |
|-------------|------------------------|---|
| 28 м        | 2 м                    | Подводные судейские перила для 1 участника – 13 м |

Оборудование этапа:

ИС – БЗ, КЛ – начало ОЗ, ТО – 2 судейских карабина.

ЦС – БЗ, КЛ – окончание ОЗ, ТО – 2 судейских карабина.

Действия: движение 1 участника до дна оврага - по п. 5.12 с ВКС, далее - по п. 5.3. (подводные судейские перила для первого участника). Организация перил - по п. 5.6. Движение второго участника по п.5.9. Снятие перил по п. 5.7.1.

Обратное движение: по КОХ (коридор обратного хода).

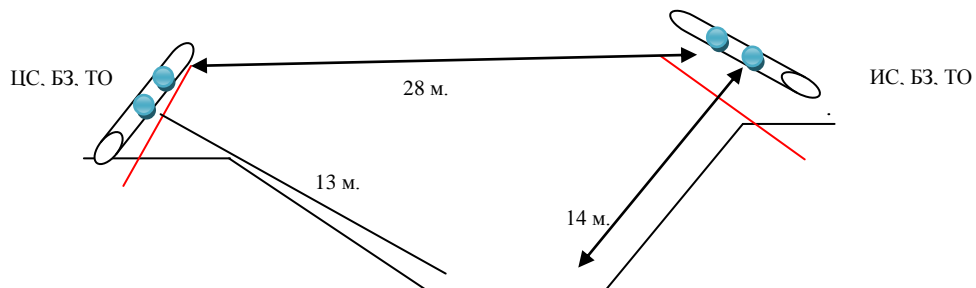

Расстояние до этапа 6: 55 м

### **Этап 6. Переправа по бревну. КВ =**

Параметры этапа:

| Длина этапа | Длина бревна | Длина ОЗ | Дополнительная информация                 |
|-------------|--------------|----------|---|
| 12 м        | 10 м         | 10 м     | Перпендикуляр от бревна до ТО на ИС – 2 м |

Оборудование этапа:

ИС – БЗ, ТО – 2 судейских карабина, КЛ – начало ОЗ.

ТО – 1 судейский карабин (маятниковая опора). Бревно, ВСС (для первого участника), в которую участник самостоятельно встегивается усом самостраховки.

ЦС – БЗ, КЛ – окончание ОЗ, ТО – 2 судейских карабина.

Действия: первый участник - по п. 5.3., организация перил - по п. 5.6. Движение участников - по п. 5.8. Снятие перил - по п. 5.7.1.

Обратное движение: по КОХ (коридор обратного хода).

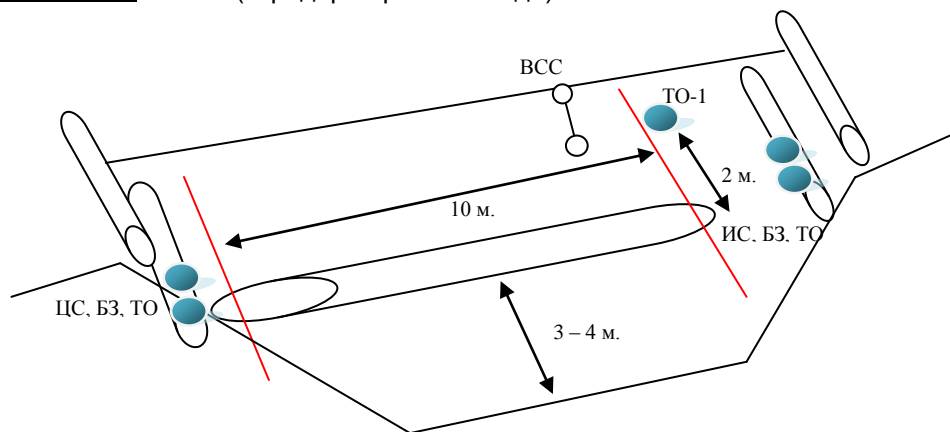

Расстояние до финиша: 500 м

**Начальник дистанции**

**Дудко Т.Н. СС2К, г. Красноярск**